

Hypertherm®

HylIntensity™ Fiber Laser HFL015

Расходные материалы

Сопла

Все сопла волоконного лазера Hypertherm характеризуются прочностью и надежностью. Электролитическое хромирование максимизирует срок эксплуатации, сокращает адгезию при разбрызгивании и обеспечивает стабильное определение высоты. Во всех соплах используется функция центровки, которая позволяет быстро изменять и выравнивать положение сопла. Одинарные сопла используются для резки тонкого материала, нержавеющей стали и алюминия, а двойные сопла улучшают качество поверхности при кислородной резке низкоуглеродистой стали. Для полного охвата диапазона толщины сопла имеют диаметр в диапазоне от 1 мм до 3 мм.



Линзы

Линзы для системы волоконного лазера HylIntensity изготовлены из высококачественного кварцевого стекла* и покрыты слоем противоотражающего покрытия, ширина которого идентична длине волны волоконного лазера, что позволяет максимизировать интенсивность резки. В отличие от селенида цинка, который используется в оптической части лазеров CO₂, кварцевое стекло может функционировать при более высоких температурах без тепловых пробоев, а также имеет более продолжительный срок службы. Свойства луча волоконного лазера позволяют выполнить эффективную обработку материала по всему диапазону ширины с использованием одного фокусного расстояния, устраняя необходимость использования разных линз в зависимости от толщины материала.



* Кварцевое стекло классифицируется как безопасный материал

Расходные материалы

Линза

021105 Линзы волоконного лазера: эквивалентное фокусное расстояние — 150 мм / внешний диаметр — 35 мм

Стандартные сопла (оптимизированные свойства потока для усовершенствования резки нержавеющей стали и алюминия)

021096 Стандартные сопла волоконного лазера — 1,0 мм

021097 Стандартные сопла волоконного лазера — 1,2 мм

021098 Стандартные сопла волоконного лазера — 1,5 мм

021099 Стандартные сопла волоконного лазера — 2,0 мм

021100 Стандартные сопла волоконного лазера — 2,5 мм

021101 Стандартные сопла волоконного лазера — 3,0 мм

Двойные сопла (оптимизированные свойства потока для усовершенствования резки низкоуглеродистой стали)

021102 Двойное сопло волоконного лазера — 1,2 мм

021103 Двойное сопло волоконного лазера — 1,5 мм

021104 Двойное сопло волоконного лазера — 2,0 мм

021106 Двойное сопло волоконного лазера — 2,5 мм

Запасные детали

104516 Держатель сопла волоконного лазера

104517 Шайба держателя сопла волоконного лазера

027991 Волоконный лазер — чистящие салфетки для линз

026910 Силиконовое уплотнительное кольцо волоконного лазера — 35 мм X 2 мм

127275 Уплотнение волоконного лазера — VARISEAL, внешний диаметр 1.875 дюймов

228615 Держатель для линз волоконного лазера: эквивалентное фокусное расстояние — 150 мм (стандартное)

127293 Рессора линзы волоконного лазера

104519 Шайба линзы волоконного лазера

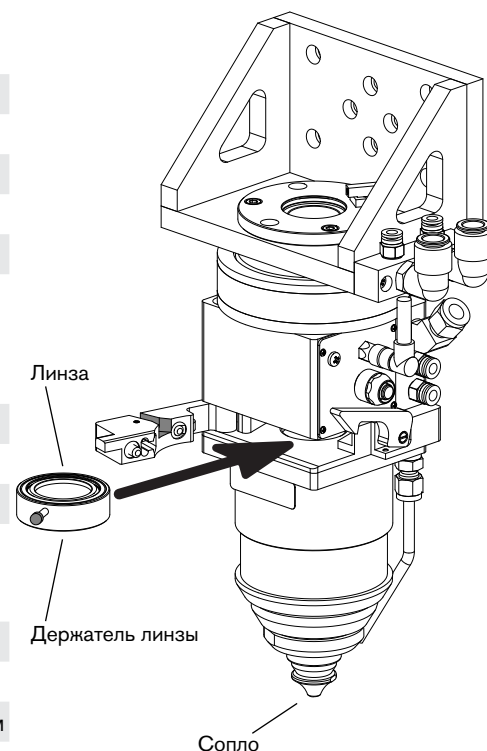

Используя подход, ориентированный на выработку решений, Hypertherm упрощает применение технологии лазерной резки для партнеров и их клиентов, удовлетворяя требования к резке мелких деталей.

Hypertherm®

Резка с уверенностью™

Hypertherm и HylIntensity являются товарными знаками Hypertherm, Inc. и могут быть зарегистрированы в США и/или других странах.

www.hypertherm.com

© Октябрь, 2010 г. Hypertherm, Inc. Редакция 0
88134J Русский / Russian